



77867

TESLA™ UNDERMOUNT BATHROOM SINK INSTALLATION

Model/Modelo/Modèle

C33052 Tesla™ Undermount Sink

C33052 Lavamanos Tesla™

instalados por debajo de
la encimera

C33052 Lavabo Tesla^{MC} monté sous

le comptoir

Series/Series/Seria

Tesla™

INSTALACIÓN DEL LAVAMANOS TESLA™ DEBAJO DE LA ENCIMERA

INSTALLATION DU LAVABO TESLA^{MC} MONTÉ SOUS LE COMPTOIR

IMPORTANT:

WE RECOMMEND YOUR UNDERMOUNT SINK BE INSTALLED
BY A TRAINED AND EXPERIENCED INSTALLER.

IMPORTANTE:

RECOMENDAMOS QUE SU LAVAMANOS PARA INSTALACIÓN DEBAJO DE LA
ENCIMERA SE INSTALE POR UN INSTALADOR ENTRENADO Y CON EXPERIENCIA.

IMPORTANT :

NOUS VOUS RECOMMANDONS DE CONFIER L'INSTALLATION DE VOTRE LAVABO
MONTÉ SOUS LE COMPTOIR À UN INSTALLATEUR FORMÉ ET EXPÉRIMENTÉ.

You may need:* / Usted puede necesitar:* / Articles dont vous pouvez avoir besoin:*

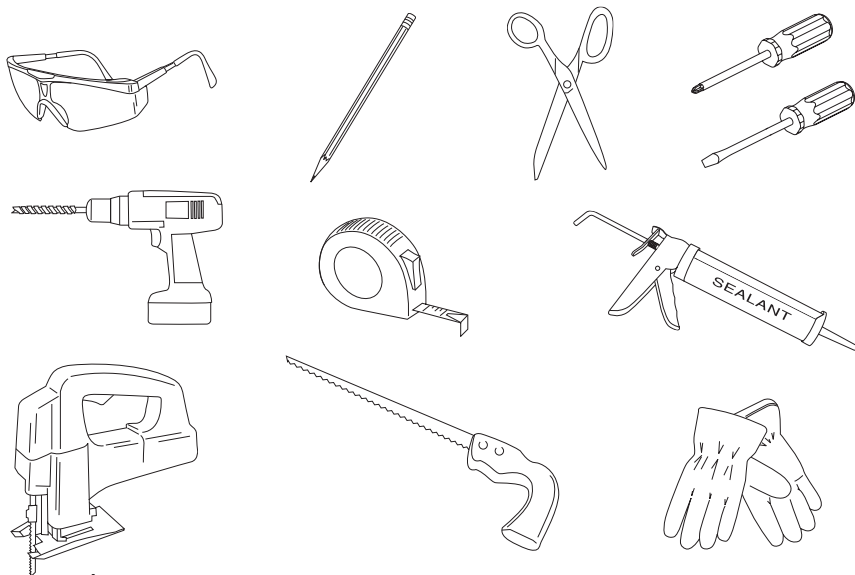

*NOTE: Different or more specialized tools may be required.

* NOTA: Se pueden necesitar herramientas distintas o más especializadas.

*NOTE : Des outils différents ou plus spécialisés peuvent être requis.

⚠ CAUTION

Product can break, chip or cause injury if not handled with care.

Important:

- **Installation should be done by trained and experienced installers.**
- **We recommend undermount sinks be installed on solid countertops only.**
- **The enclosed brackets may not be suitable for your countertop material. Check with the countertop supplier for recommended brackets, fasteners and installation procedures.**
- **Read all instructions completely before beginning.**
- **Read all warnings, maintenance and care information.**

⚠ AVISO

El producto se puede romper, picar o causar lesiones si no tiene cuidado.

Importante:

- **La instalación debe ser realizada por instaladores capacitados y con experiencia.**
- **Le recomendamos que los lavamanos para instalación debajo de las encimeras sólo se hagan en encimeras sólidas**
- **Los soportes incluidos pueden no ser adecuados para el material de su encimera. Consulte con el proveedor de la encimera para averiguar cuales son los soportes y los sujetadores recomendados y los procedimientos de instalación.**
- **Lea todas las instrucciones completamente antes de empezar.**
- **Lea todas las advertencias, y la información sobre el mantenimiento y el cuidado.**

⚠ ATTENTION

Le produit peut se briser, s'écailler ou causer des blessures s'il n'est pas manipulé avec soin.

Important :

- **L'installation doit être effectuée par des installateurs formés et expérimentés.**
- **Nous vous recommandons d'installer votre lavabo sous un comptoir massif seulement.**
- **Il est possible que les fixations incluses ne soient pas adaptées au matériau du comptoir. Le fournisseur du comptoir pourra vous recommander les supports ou les fixations à utiliser et vous indiquer la procédure d'installation.**
- **Lisez toutes les instructions avant de débiter.**
- **Lisez tous les avertissements ainsi que toutes les notices d'entretien et de nettoyage.**

1

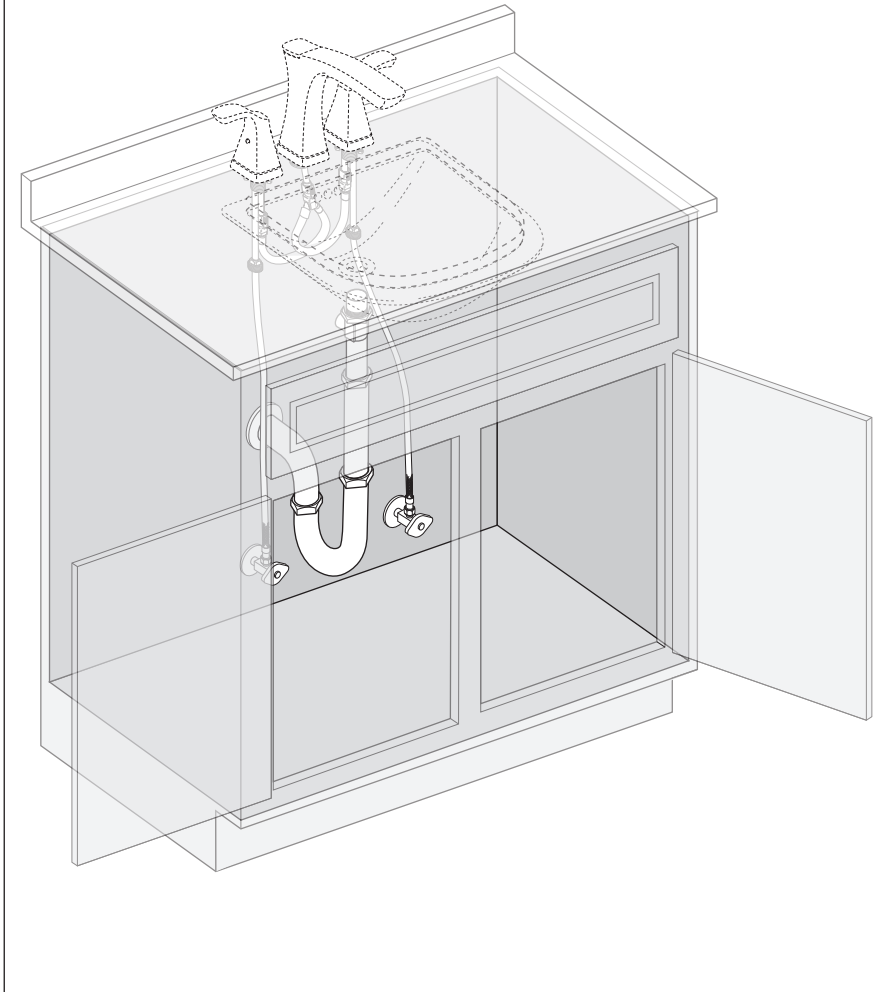

Ensure sufficient clearance exists for sink, plumbing lines, and faucets above and below countertop and in front of any backsplash.

Asegúrese que haya suficiente espacio libre para el lavamanos, las tuberías y las llaves de agua por encima y por debajo de la encimera y en frente de cualquier protector de yeso.

Assurez-vous que le dégagement est suffisant entre le lavabo, la tuyauterie, les robinets au-dessous et en dessous du comptoir et le dosseret.

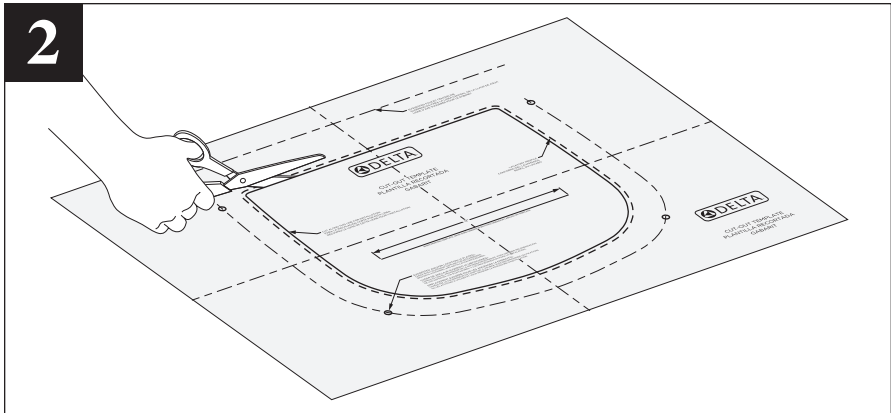

Cut along inside line of provided template and use to locate position of sink on countertop. Note: Small variations can occur due to normal manufacturing procedures. Check to ensure template matches sink and adjust if needed.

Corte a lo largo de la línea interna del molde o plantilla proporcionada y utilícela para ubicar la posición del lavamanos en la encimera. Nota: pueden haber pequeñas variaciones debido a los procedimientos normales de fabricación. Compruebe para asegurar que la plantilla conforma con el lavamanos y ajuste si es necesario. Examine la plantilla para encontrar las dimensiones de la abertura del lavamanos.

Découpez le gabarit fourni du côté intérieur de la ligne et utilisez-le pour déterminer la position du lavabo sur le comptoir. Note : De petites variations sont possibles. Elles sont attribuables au procédé de fabrication normal. Assurez-vous que le gabarit concorde avec le lavabo et ajustez-le au besoin.

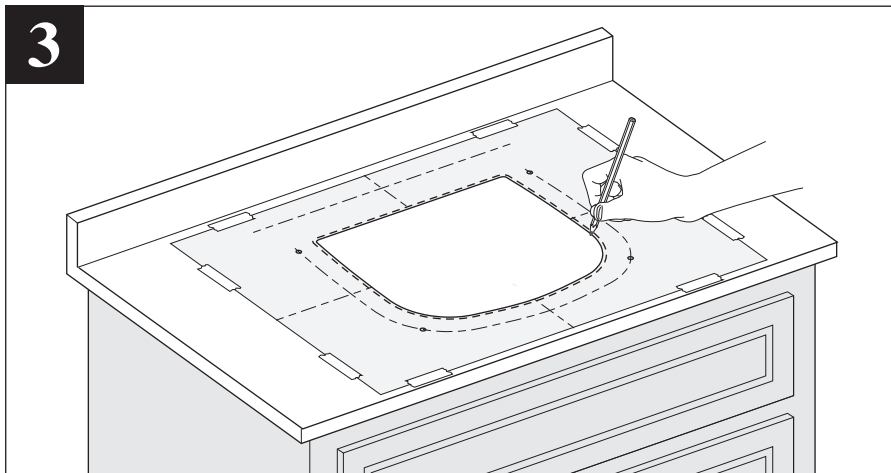

Trace template pattern. Mark faucet holes.

Trace el patrón de la plantilla o molde. Marque los agujeros para la llave de agua.

Tracez le contour du gabarit. Marquez la position des trous du robinet.

4

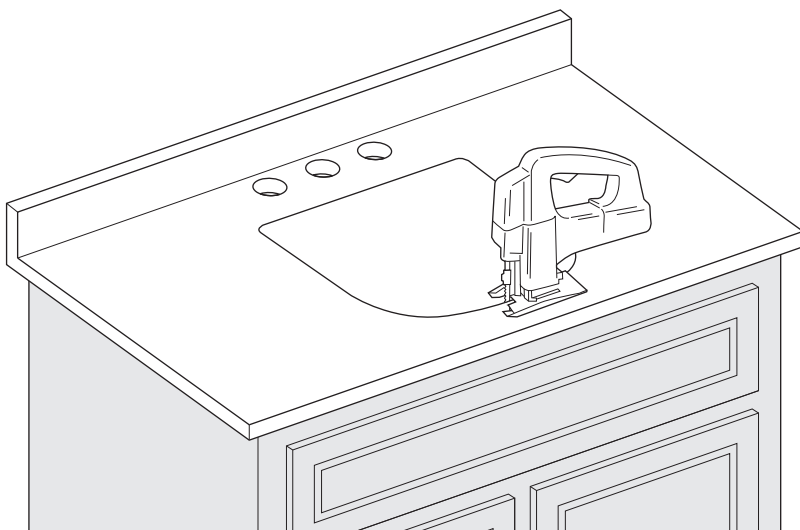
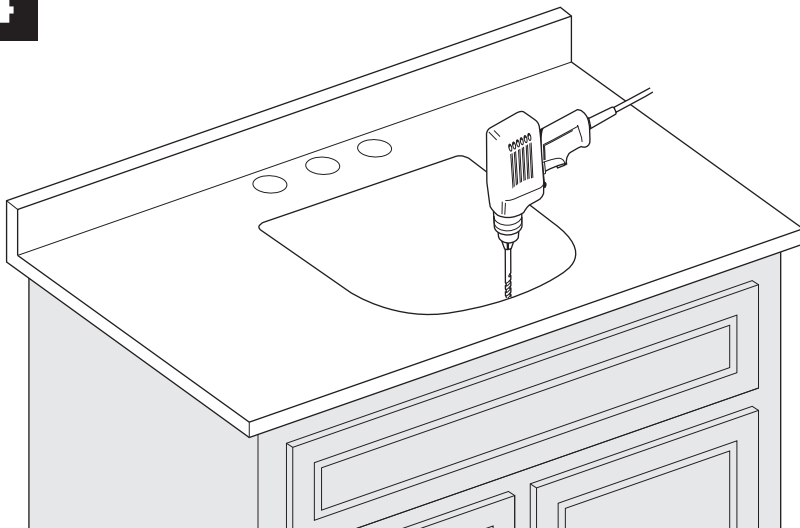

Drill clearance hole inside traced line and cut the openings for the sink and faucet.

Perfore el agujero para el espacio libre dentro de la línea trazada y corte las aberturas para el lavamanos y la llave de agua.

Percez un trou du côté intérieur de la ligne tracée et découpez les ouvertures nécessaires pour le lavabo et le robinet.

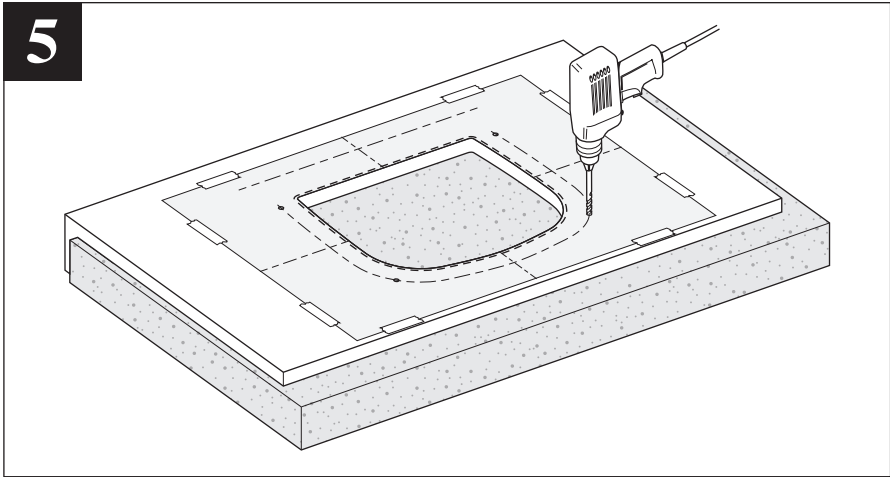
5

Place countertop upside down on foam padding and drill four 3/8" holes 5/8" deep per the positions shown on the template.

Coloque la encimera en posición invertida sobre el acolchado de espuma y perforo cuatro agujeros de 3/8" a 5/8" de profundidad como se muestra en las posiciones en la plantilla.

Placez le comptoir à l'envers sur une surface en mousse et percez quatre trous de 3/8 po de diamètre et de 5/8 po de profondeur aux endroits indiqués sur le gabarit.

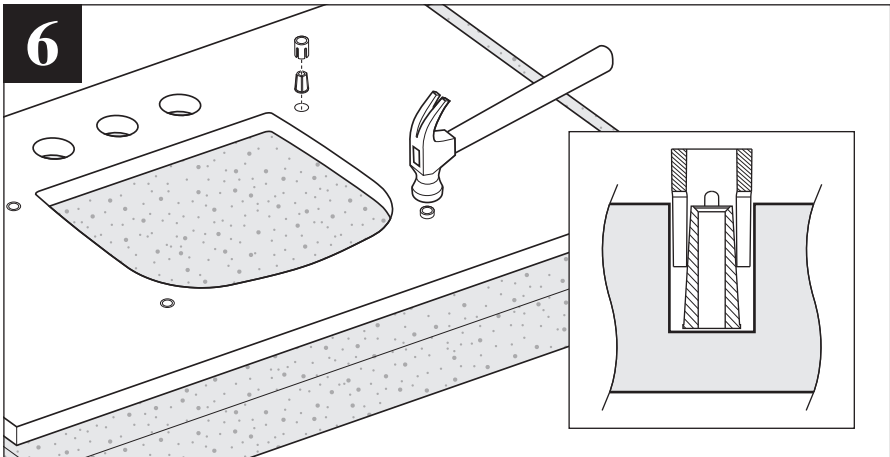
6

Install anchor and collar to countertop. Carefully tap collar into hole to secure.

Instale el ancla y el collar en la encimera. Cuidadosamente presione el cuello en el agujero para fijar.

Installez l'ancrage et la bague dans le comptoir. Enfoncez la bague dans le trou en tapant doucement sur celle-ci pour fixer l'ancrage.

7

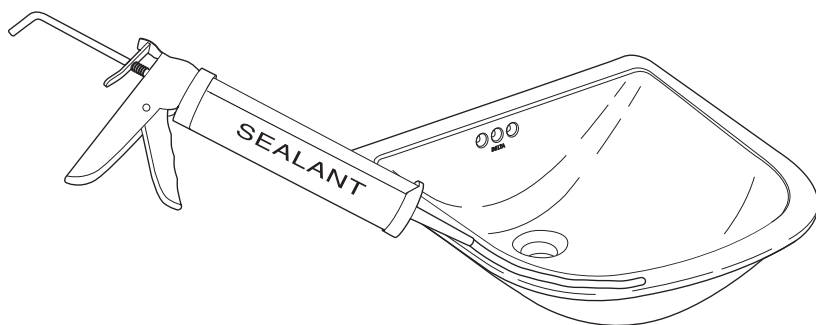

Once fit and alignment of sink to countertop is confirmed, apply sealant to rim of sink.

Una vez que confirme el ajuste a la medida y la alineación del lavamanos, aplique sellador en el borde del lavamanos.

Après vous être assuré que le lavabo est au bon endroit sur le comptoir, appliquez du composé d'étanchéité sur le rebord du lavabo.

8

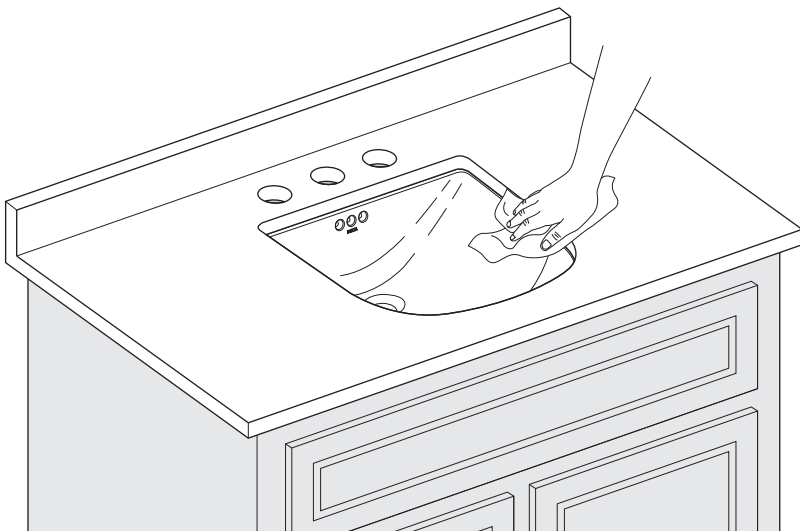
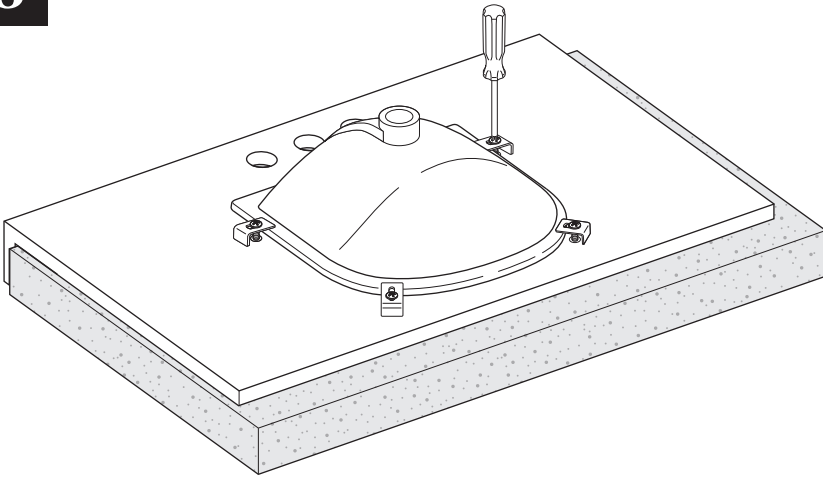

Align and center sink with the cutout and tighten to countertop with brackets and screws, being careful not to overtighten. Wipe excess sealant.

Alinee y coloque el lavamanos en el centro con el recorte y ajuste a la encimera con los soportes y los tornillos, con cuidado de no apretar demasiado. Limpie el exceso de sellador.

Positionnez et centrez le lavabo par rapport à l'ouverture. Immobilisez le lavabo sur le comptoir à l'aide des fixations et des vis, en prenant garde de trop serrer. Enlevez le surplus de composé d'étanchéité à l'aide d'un chiffon.

9

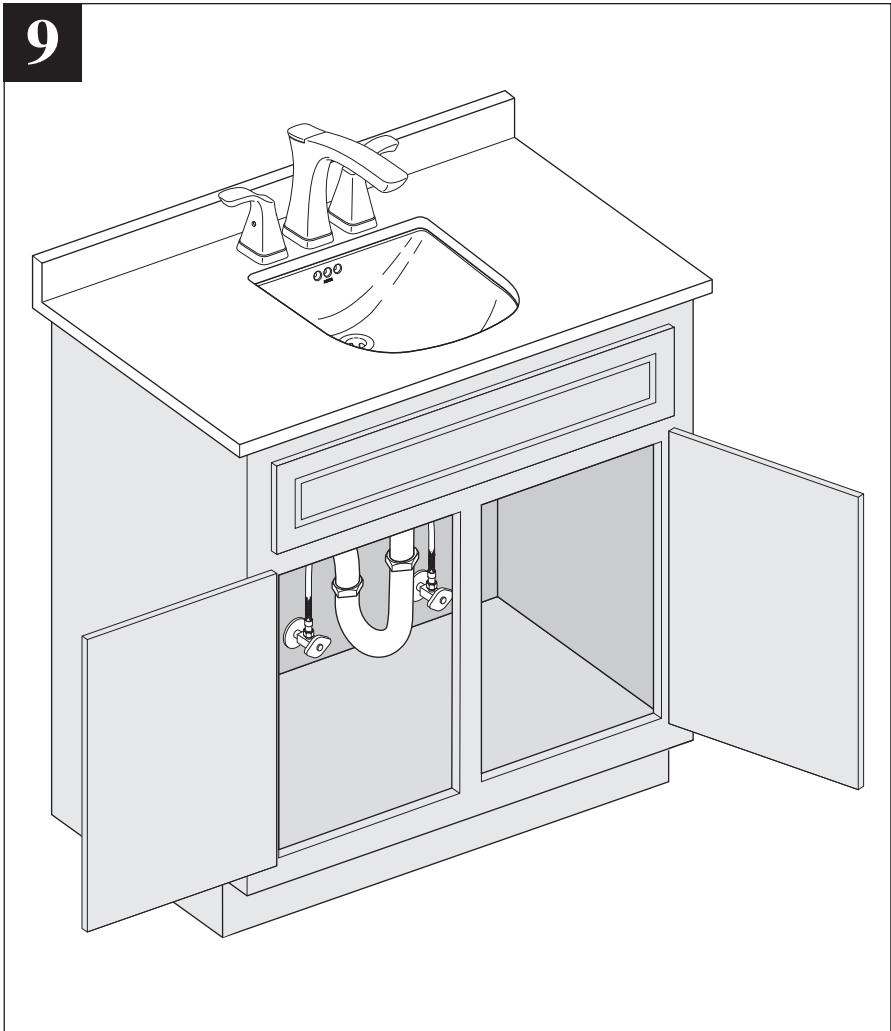

Install the faucet to countertop and drain to sink, per manufacturer's instructions. Connect supply lines and drain connections.

Instale la llave de agua en la encimera y el desagüe en el lavamanos, según las instrucciones del fabricante. Conecte las líneas del suministro y haga las conexiones del drenaje.

Installez le robinet sur le comptoir et le renvoi dans le lavabo, conformément aux instructions du fabricant. Raccordez les tuyaux d'alimentation et le renvoi.

RP76288

Undermount Sink Bracket Assembly

Herraje de soporte para lavamanos de instalación subestructura

Ensemble de fixations pour lavabo monté sous le comptoir

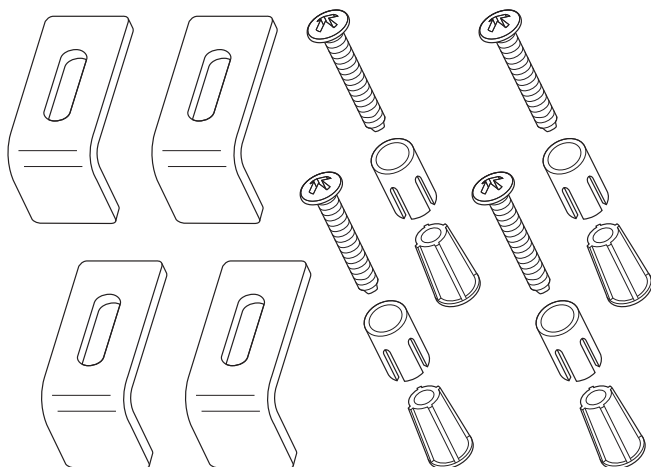

LIMITED WARRANTY

Chinaware

Chinaware parts of the Delta® bathroom sink are warranted to the original consumer purchaser to be free from defects in material and workmanship for one year in which the bathroom sink was first installed or, for commercial users, for one year from the date of purchase.

Delta Faucet Company will replace, free of charge, during the applicable warranty period, any part or finish that proves defective in material and/or workmanship under normal installation, use and service. Delta Faucet Company recommends using a professional plumber for all installation and repair. Replacement parts may be obtained by calling the number below or by writing to:

In the United States:
Delta Faucet Company
Product Service
55 E. 111th Street
Indianapolis, IN 46280
1-855-345-1345

In Canada:
Masco Canada Limited, Plumbing Group
Technical Service Centre
350 South Edgeware Road
St. Thomas, Ontario, Canada N5P 4L1
1-855-345-1345

Proof of purchase (original sales receipt) from the original purchaser must be made available to Delta Faucet Company for all warranty claims unless the purchaser has registered the product with Delta Faucet Company. This warranty applies only to Delta® bathroom sinks installed in the United States of America and Canada.

Replacement as provided under this warranty is your exclusive remedy. Delta Faucet Company shall not be liable for any special, incidental or consequential damages for breach of any express or implied warranty on the sink. TO THE EXTENT PERMITTED BY LAW, ANY IMPLIED WARRANTY, INCLUDING THE IMPLIED WARRANTIES OF MERCHANTABILITY AND OF FITNESS FOR A PARTICULAR PURPOSE, ARE LIMITED TO THE STATUTORY PERIOD OR THE DURATION OF THIS WARRANTY, WHICHEVER IS SHORTER. Some states/provinces do not allow limitations on how long an implied warranty lasts, or the exclusion or limitation of special, incidental or consequential damages, so these limitations and exclusions may not apply to you. This warranty gives you special legal rights. You may also have other rights which vary from state/province to state/province.

This is Delta Faucet Company's exclusive written warranty and the warranty is not transferable.

If you have any questions or concerns regarding our warranty, please view our Warranty FAQs at deltasink.com, email us at customerservice@deltasink.com, or call us at the number above.

www.deltafaucet.com

© 2014 Masco Corporation of Indiana

GARANTÍA LIMITADA

Cerámica

Las piezas de porcelana del lavamanos de Delta® están garantizadas al consumidor comprador original, de estar libres de defectos de material y fabricación durante un año a partir de la fecha que el lavamanos primero se instaló o, para los usuarios comerciales, durante un año a partir de la fecha de compra.

Delta Faucet Company reemplazará, sin cargo alguno, durante el período de garantía, cualquier pieza o acabado que resulta defectuosa en el material y/o mano de obra bajo uso normal de instalación y servicio. Delta Faucet Company recomienda el uso de un plomero profesional para toda la instalación y reparación. Las piezas de repuesto se pueden obtener llamando al número correspondiente a continuación, o escribiendo a:

En los Estados Unidos:
Delta Faucet Company
Product Service
55 E. 111th Street
Indianapolis, IN 46280
1-855-345-1345

En Canada:
Masco Canada Limited, Plumbing Group
Technical Service Centre
350 South Edgeware Road
St. Thomas, Ontario, Canada N5P 4L1
1-855-345-1345

Debe tener el comprobante de compra (recibo de compra original) del comprador original y hacerlo disponible a Delta Faucet Company para todos los reclamos de garantía, a menos que el comprador haya registrado el producto con Delta Faucet Company. Esta garantía se aplica sólo a los lavamanos de Delta® instalados en los Estados Unidos de América y Canadá.

El reemplazo de acuerdo con esta garantía es su rectificación exclusiva. Delta Faucet Company no se hace responsable de ningún daño especial, incidental o consecuente por el incumplimiento de cualquier garantía expresa o implícita del inodoro. EN LA MEDIDA PERMITIDA POR LA LEY, LAS GARANTÍAS IMPLÍCITAS, INCLUIDAS LAS GARANTÍAS DE COMERCIALIZACIÓN Y DE IDONEIDAD PARA UN PROPÓSITO PARTICULAR, SE LIMITAN AL PERÍODO ESTABLECIDO POR LA LEY O LA DURACIÓN DE ESTA GARANTÍA, LO QUE OCURRA PRIMERO. Algunos estados/provincias no permiten limitaciones en la duración de una garantía implícita ni la exclusión o limitación de daños especiales, incidentales o consecuentes, por lo que estas limitaciones y exclusiones pueden no aplicarle a usted. Esta garantía le otorga derechos legales. Usted también puede tener otros derechos que varían de un estado/provincia a otro estado/provincia.

Esta es una garantía escrita exclusiva de Delta no es transferible.

Si usted tiene alguna pregunta o inquietud sobre nuestra garantía, consulte nuestras Preguntas Frecuentes sobre la Garantía en deltasink.com, envíenos un correo electrónico a customerservice@deltasink.com, o llámenos al número correspondiente indicado arriba

www.deltafaucet.com

© 2014 Masco Corporación de Indiana

GARANTIE LIMITÉE

Porcelaine

Les pièces en porcelaine du lavabo Delta® sont protégées contre les défauts du matériau et les vices de fabrication installation du lavabo. Si le lavabo a été acheté par un utilisateur commercial, la garantie est d'un an à compter de la date d'achat.

Pendant la période de garantie applicable, Delta Faucet Company remplacera gratuitement toute pièce ou tout fini qui présentera une défectuosité de matériau et/ou un vice de fabrication pour autant que l'appareil sanitaire ait été installé, utilisé et entretenu normalement. Delta Faucet Company recommande de faire appel à un plombier compétent pour l'installation et la réparation. Pour obtenir des pièces de rechange, veuillez appeler au numéro de téléphone ci-dessous ou écrire à l'adresse applicable ci-dessous.

Aux États-Unis:
Delta Faucet Company
Product Service
55 E. 111th Street
Indianapolis, IN 46280
1-855-345-1345

Au Canada:
Masco Canada Limited, Plumbing Group
Technical Service Centre
350 South Edgeware Road
St. Thomas, Ontario, Canada N5P 4L1
1-855-345-1345

Toutes les demandes de règlement présentées à Delta Faucet Company en vertu de la présente garantie doivent être accompagnées de la preuve d'achat (original de la facture) du premier acheteur, sauf si le premier acheteur a enregistré le produit auprès de Delta Faucet Company. La présente garantie s'applique aux lavabo installées aux États-Unis d'Amérique et au Canada.

Le remplacement prévu aux termes de la présente garantie constitue le seul recours de l'acheteur. Delta Faucet Company ne saurait être tenue responsable des dommages particuliers, consécutifs ou indirects quelconques qui pourraient résulter de la violation d'une garantie explicite ou implicite à l'égard le lavabo. **DANS LA MESURE DE CE QUI EST PERMIS PAR LA LOI, TOUTES LES GARANTIES IMPLICITES, Y COMPRIS LES GARANTIES IMPLICITES DE QUALITÉ MARCHANDE ET D'ADÉQUATION À UN USAGE PARTICULIER, SE LIMITENT À LA PÉRIODE FIXÉE PAR LA LOI OU À LA DURÉE DE LA PRÉSENTE GARANTIE, LA PLUS COURTE DES DEUX PÉRIODES S'APPLIQUANT.** Dans les États ou les provinces où il est interdit de limiter la durée de la garantie implicite ou d'exclure ou de limiter la responsabilité à l'égard des dommages particuliers, consécutifs ou indirects, les exclusions ou les limites susmentionnées ne s'appliquent pas. L'acheteur peut également avoir d'autres droits, selon son lieu de résidence.

La présente garantie écrite est la seule garantie offerte par Delta Faucet Company et elle n'est pas transférable.

Si vous avez des questions ou des préoccupations au sujet de notre garantie, veuillez consulter notre FAQ sur la garantie (en anglais seulement) à deltasink.com, envoyez-nous un courriel à customerservice@deltasink.com ou appelez-nous au numéro indiqué ci-dessus.

www.deltafaucet.com

© 2014 Division de Masco Indiana

Delta Faucet Company
Product Service
55 E. 111th Street
Indianapolis, IN 46280